



# DAS OTT-GARAGEN PROGRAMM

Für mehr Vielfalt mit System.  
[www.ott-garagen.de](http://www.ott-garagen.de)



DKV | Deutsche Gesellschaft  
für Verbraucherstudien mbH



**1. PLATZ**  
FERTIGGARAGEN-  
ANBIETER  
PREIS/LEISTUNG

Im Vergleich: 15 Unternehmen  
Befragung 11/2023, dtgvd/11273

DKV | Deutsche Gesellschaft  
für Verbraucherstudien mbH



**1. PLATZ**  
FERTIGGARAGEN-  
ANBIETER  
KUNDENZUFRIEDENHEIT

Im Vergleich: 15 Unternehmen  
Befragung 11/2023, dtgvd/11273



# ÜBERZEUGENDE FAKTEN ZUR BAUTECHNIK

## Konstruktion

Massiv: aus einem Guss hergestellter Stahlbetonkörper mit oder ohne im Werk einbetonierten Boden. Wannendach mit umlaufender Betonattika. Betongüte C 35/45. Bewehrung aus B500.

## Nutz- bzw. Verkehrslasten

Dach: Nutzlast gesamt 2,5 kN/m<sup>2</sup>.  
Höhere Schnee- oder Erdlasten möglich.  
Boden: zulässige Verkehrslast min. 3,5 kN/m<sup>2</sup>.

## Dachisolierung *Jetzt noch hochwertiger!*

Hochelastische, gewebearmierte PYE-KTP-Schweißbahn d = 5 mm, beschiefert mit Voranstrich auf fugenloser Dachwanne inklusive Dachbekiesung als zusätzlicher UV-Schutz.

## Dachentwässerung

Innenentwässerung mit Kunststoffrohren.

## Schwingtore

Stahlsickenblechtor mit Sicherheits-Dreifachverriegelung und integrierter Anschlagdämpfung, feuerverzinkt und beidseitig pulverbeschichtet. Farbe Weiß RAL 9016. Bei Doppelgaragen Handwerkerstor mit feuerverzinktem Stahlrahmen und Verschalung in nord. Fichte Profilholz senkrecht. Bodenabschlussprofil in Edelstahl.

## Entlüftung

Lüftungsöffnungen im Torblatt integriert sowie 2 Rechtecklüfter in der Rückwand.

## Außenwände

Edelputz in handwerklicher Spritztechnik, Farbe Reinweiß oder vorbehandelt für bauseitigen Verputz, siehe Angebot.

## Innenwände

Hellgrauer Farbanstrich mit 2-farbiger Akzentsprenkelung.

Die Vorfertigung in unserem Werk in Nürtingen ist wirtschaftlich und ermöglicht eine strenge Qualitätssicherung. Ein weiterer, unschlagbarer Pluspunkt des durchdachten OTT-Systems ist seine enorme Flexibilität: Länge, Breite und Höhe sind frei wählbar. Ebenso die Grundform der Garage und die Ausgestaltung des Dachs. Kombinationsbeispiele sehen Sie hier.

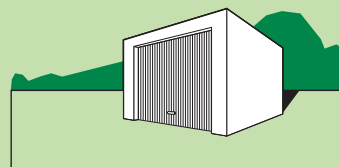

Einzelgarage  
(bei Einzelgaragen – FINO/OPTA – nur bei OTT einzigartig in der Breite im 2 cm Raster)

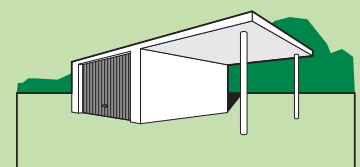

Einzelgarage mit seitlich angebrachtem Carport

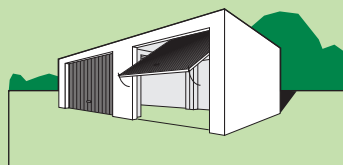

Doppelgarage mit zwei Toren

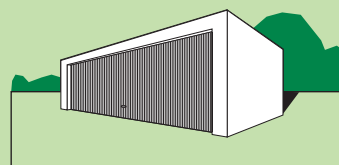

Doppelgarage mit einem Tor  
(bei Doppelgaragen – BINO – nur bei OTT, Breite im 12,5 cm Raster)

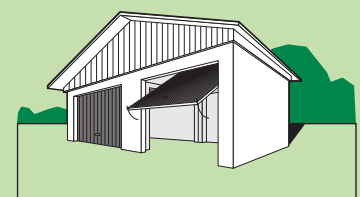

Garagen mit Dachaufbauten  
(Beispiel: Satteldach)

# GENDEFA



Unsere Garagen können mit Kipp- oder Sektionaltoren ausgestattet werden. Selbstverständlich auf Wunsch mit dem passenden leistungsfähigen Torantrieb und zugehöriger Fernbedienung. Außerdem führen wir auch Doppelflügeltore und Seitenlauftore (Rundum-Tore) aus. Auch hinsichtlich Torform und -farbe stehen umfangreiche Varianten zur Wahl.

Eine sensationelle Garagenlösung von OTT. Die örtlichen Gegebenheiten lassen das Einfahren nur über die Ecke zu. In Kombination mit einem Seitenlauftor löste OTT dieses Problem überzeugend.

## Innenausstattung

Elastische Stoßleisten an beiden Wänden zum Schutz der Fahrzeurtüren.

unserem Bautrupps gegen Berechnung ausgeführt werden. Ebenso Vorplatz und Entwässerungsarbeiten.

## Bauantragsunterlagen

Statische Typenberechnung für das vereinfachte Genehmigungsverfahren wird zur Verfügung gestellt.

## Transport und Montage

Anfahrt zur Baustelle und Versetzen der Garage auf das vorbereitete Fundament erfolgen mit Spezialfahrzeugen. Bei ungünstigen Baustellenverhältnissen oder überschweren Garagen wird der Einsatz eines Autokrans gegen Berechnung notwendig.

## Baustellenarbeiten

Für die Garage ist ein Punkt- oder Streifenfundament notwendig. Dies kann bauseits oder von

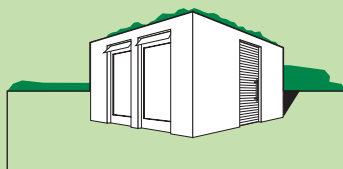

Mehrweckraum mit Dachbegrünung

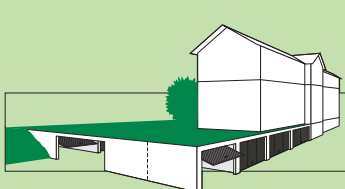

Integrierte Tiefgaragenanlage

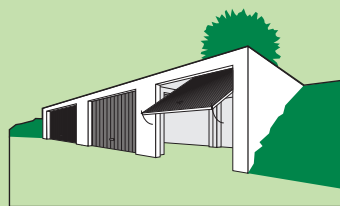

Reihengarage, z. B. in Hanglage, mit oder ohne Erdüberdeckung

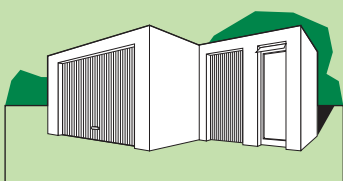

Einzelgarage mit Anbau

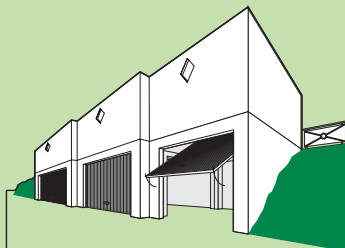

Doppelstockanlage am Hang

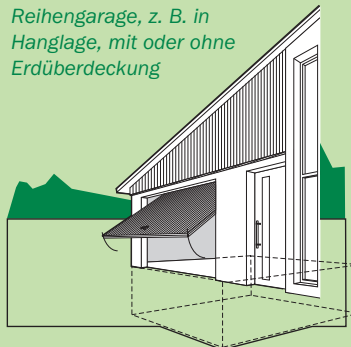

Schleppdachgarage mit Keller

# IHRE GARAGE ODER CARPORT IST UNS JEDE MÜHE WERT – SO WIE IHNEN IHR AUTO.



## Harmonisch: Garage mit Carport

Was als OTT-Innovation begann, ist inzwischen eine Art Klassiker: die Garagen-Carport-Kombinationen von OTT. Überall da, wo eine Doppelgarage irgendwie nicht ins Planungskonzept passt, ist diese Kombination eine interessante Alternative. So harmonisch hat man Garage und Carport selten im Zusammenspiel erlebt. Homogen setzt sich das Garagendach als Carport fort und erschließt so einen einheitlichen und transparenten Gesamteindruck. Kein mühsames nachträgliches Anbauen mehr, sondern eine perfekte Lösung von Anfang an, die selbstverständlich in individuellen Abmessungen ausgeführt werden kann.

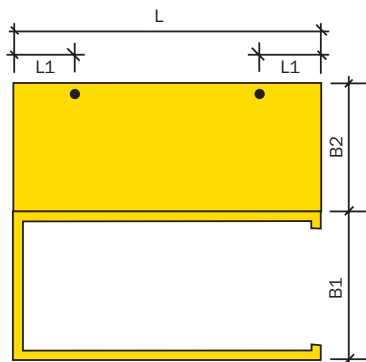

## Komfortabel: Doppelgarage BINO

Bequem einfahren und komfortabel ein- und aussteigen, selbst wenn zwei Fahrzeuge in der Garage stehen. Das Doppelgaragenkonzept Bino von OTT kommt bei einer lichten Torweite von bis zu 6,00 m ohne Stützelemente in der Mitte aus. Nur Bino bietet das extragroße Kom-

fort-Raumgefühl. Diese Raumwunder zeichnen sich durch große Schwing- oder Sektionaltore aus und zeigen schon mit ihren eindrucksvollen Toren ihre besondere Wertigkeit.

BINO-Doppelgaragen von OTT bieten anspruchsvollen Planern und Bauherren maximale Flexibilität hinsichtlich Breite und Länge. Nur BINO besticht mit einer 18 Zentimeter starken, massiven Torfrontwand und erzielt so eine attraktive und hochwertige Ansicht.



Rationelle Vorfertigung und hochwertige Stahlbetonausführung sind in diesen Dimensionen eine Sache für die erfahrenen Garagenspezialisten von OTT.

# MÜHE WER



# DUO plus

DUO plus



Aus zwei mach eins! Die DUO plus ist die neue Alternative für die Kombination aus zwei Einzelgaragen. Innovativ und wirtschaftlich, ohne trennende Elemente und selbstverständlich mit nur einem Sektionaltor.

**Mehr Komfort und mehr Ästhetik in bewährter OTT-Markenqualität – so baut man heute.**

Die einfachste Möglichkeit um Garagenraum für zwei Fahrzeuge zu schaffen ist die Kombination aus zwei Einzelgaragen. Eine Lösung, die wir als Spezialist für massive Stahlbeton-Garagen mühelos umsetzen können. Wer allerdings mehr Raum und mehr Komfort möchte und dies zudem mit höherem Architekturanspruch verbindet tendiert meist zur echten Doppelgarage.

Mit der neuen DUO plus Garage haben wir eine attraktive und wirtschaftlich interessante Alternative geschaffen, die auch bei kleineren Bau-Budgets eine echte Doppelgarage ermöglicht.

Dank einer leistungsfähigen Schalungstechnik im Werk bietet die neue DUO plus in einem durchdachten Rastersystem Planungsspielraum in der Breite zwischen 5 und 7 Meter.



*Optisch hochwertig und in beispielhafter OTT-Qualität hergestellt. Die neue DUO plus Doppelgarage.*

Die DUO plus Doppelgarage ist mit einem hochwertigen Hörmann-Sektionaltor ausgestattet.



**Einfach eine gute Idee.**

Die neue Doppelgarage mit einem großen Tor bietet mehr Komfort als die Kombination aus zwei Einzelgaragen. Da keine Stützen in der Mitte nötig sind, ist die Einfahrt in die Garage auch bei knapp bemessenem Garagenvorplatz spürbar einfacher. Im Inneren ist dadurch das Ein- und Aussteigen deutlich komfortabler.

Die neue DUO plus von OTT – einfach eine gute Idee.

# FAHRRAD- UND MEHRZWECKKRÄUME



Wirtschaftlich, werthaltig und vielseitig. Fahrrad-Garagen und Mehrzweckräume von OTT sind wahre Alleskönner-Räume. Dank flexibler Schalungstechnik bleibt viel Freiraum für Ideen. Ob als Kellerersatz, Anbau oder Technikraum – so baut man heute.



# UND MEHR

## Die original OTT-Fahrrad-Garagen – sicher ist sicher.

Laut Landesbauordnung 2015 sind in Baden-Württemberg „für jede Wohneinheit zwei geeignete, wettergeschützte Fahrrad-Stellplätze herzustellen“. Fakt ist, dass mit wachsender Anzahl von Wohneinheiten ein enormer Stellplatzbedarf für Fahrräder notwendig wird. Je nach Art der Ausführung kann der Eindruck von Schulhof-Architektur entstehen. Gut, dass es die original OTT-Fahrrad-Garage gibt. Sie verbindet die Minimalanforderung der LBO mit einem deutlichen Sicherheitsplus, Haltbarkeit und flexibler Baugröße. Die original OTT-Fahrrad-Garage kann in Sachen Fenster, Türen, Fassade und Dachausführung in vielfältiger Weise an die vorhandene oder geplante Architektur angepasst werden. Somit können Fahrräder, E-Bikes sowie Zweiradzubehör ihrem Wert entsprechend ordentlich und attraktiv untergebracht werden.



*Fahrrad-Garagen von OTT bieten Fahrrädern nicht nur Schutz vor der Witterung, sondern auch vor neugierigen Blicken. Ordentlich verschlossen bietet der massive Stahlbetonkorpus maximale Sicherheit für wertvolle Zweiräder.*



## „Oben bleiben“ mit Multifunktions-Raumzellen von OTT

Fest steht, Haustechnik (wie z. B. Therme oder Heizungsanlage) benötigt Platz. Ganz egal, ob Kellerräume in anderer Form genutzt werden oder gar nicht vorhanden sind – OTT-Raumzellen sind die hochwertige Lösung, wenn die Technik „oben bleiben“ soll. Raumzellen von OTT sind individuell und wirtschaftlich vorgefertigt. Fenster und Türen sowie Öffnungen für Technik können an beliebiger Stelle vorgesehen werden. Exakt auf Maß hergestellt, passen sich Multifunktions-Raumzellen von OTT den Gegebenheiten vor Ort an. Je nach Brandschutzanforderung können die Module in RI 90 oder REI 90 ausgeführt werden.

# PROFILE UND ABMESSUNGEN



Jede OTT-Garage ist eine sichere Investition in den Wert Ihrer Immobilie. Die hochwertige, massive Stahlbeton-Ausführung ist langlebig und nachhaltig. Wir verbinden qualitätsgesicherte Vorfertigung mit maximaler Flexibilität bei der Ausführung und passen Ihre Garage jeder Grundstücksform an.

Ihre maßgeschneiderte Garage – natürlich von OTT.

# JUNDAARME

## RATO

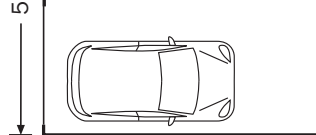
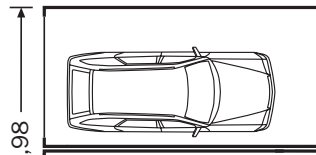
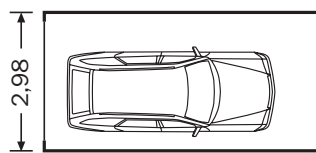
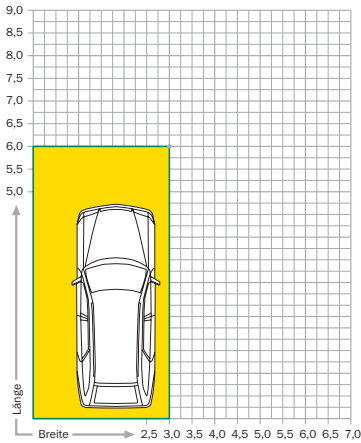
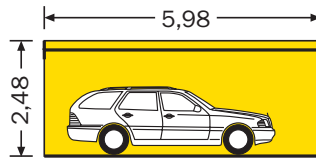
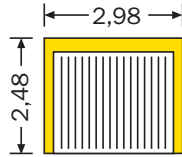

Außenmaße			Torlichte	
L	B	H	B	H
5,98	2,98	2,48	2,50	2,08

Profilausführung siehe Foto!  
Die Fotos der Profilausführungen zeigen zum Teil Sonderausstattungen.

Die Maßangaben auf den Seiten 11-15 zur Torlichte für die Durchfahrbreite und Durchfahrhöhe beziehen sich auf ein werkseitig eingebautes Hörmann-Sektionaltor mit Torantrieb.

## NEVA | CORVUS

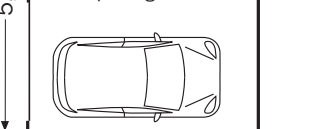
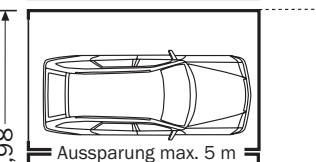
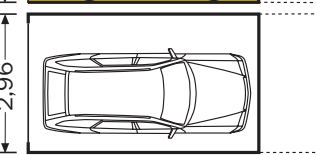
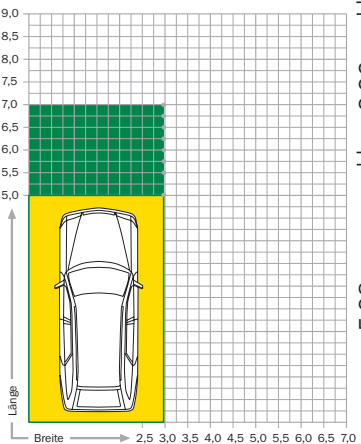
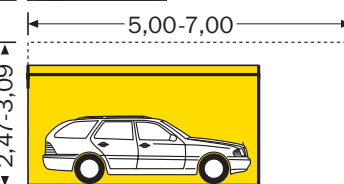
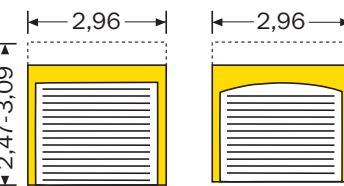

Außenmaße <sup>1</sup>			Torlichte	
L	B <sup>2</sup>	H	B	H
5,00	2,96	2,47	2,58	2,02
5,50		2,59		2,14
5,75		2,72		2,27
6,00		2,84		2,39
6,25		2,97		2,52
6,50		3,09		2,62
6,75				
7,00				

<sup>1</sup> Jede Länge mit jeder Höhe beliebig kombinierbar.  
Lesebeispiel siehe grüne Felder.

<sup>2</sup> Die Außenbreite vergrößert sich bei Erdlast um 2 cm je Seite. Bei Erdüberdeckung ist eine Attikaerhöhung um 30 cm lieferbar.

Profilausführung siehe Foto!  
Die Fotos der Profilausführungen zeigen zum Teil Sonderausstattungen.

# PROFILE UND ABMESSUNGEN

## FINO

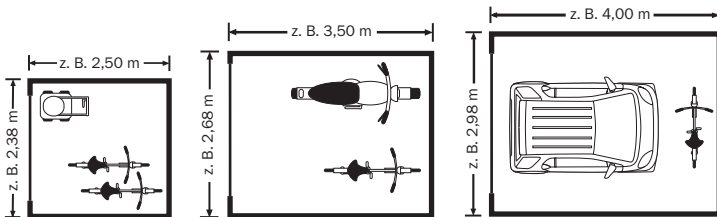
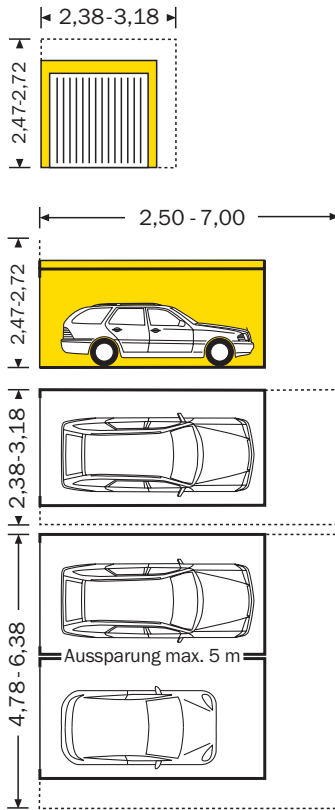
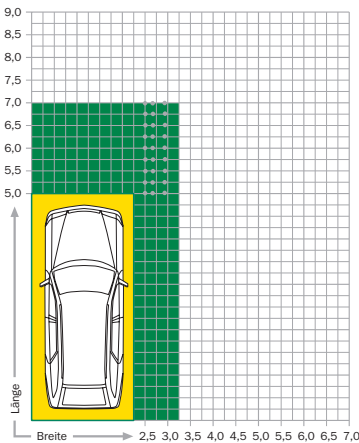

### Small-House

Fino ist flexibel und ermöglicht auch die wirtschaftliche Herstellung kleiner Nutzräume, die wir Small-House nennen. Ideal als Anbau oder auch frei stehend zum Beispiel für Gartengeräte, Fahrräder/Motorräder oder Minicars. Weitere Small-House-Informationen finden Sie auf Seite 16.

Außenmaße <sup>1</sup>			Torlichte	
L	B <sup>2</sup>	H	B	H
2,50	2,38	2,47	2,00	2,02
2,75	2,48	2,59	2,10	2,14
3,00	2,58	2,72	2,20	2,27
3,25	2,68		2,30	
3,50	2,78		2,40	
3,75	2,88		2,50	
4,00	2,98		2,58	
4,25	3,08		2,58	
4,50	3,18		2,75	
4,75				
5,00				
5,25				
5,50				
5,75				
6,00				
6,25				
6,50				
6,75				
7,00				

<sup>1</sup> Jede Länge mit jeder Breite und jeder Höhe beliebig kombinierbar.  
Lesebeispiel siehe grüne Felder.

<sup>2</sup> Jede Zwischenbreite im Raster von 2 cm herstellbar.

Nur bei OTT!

Bei Erddruck kann sich die Durchfahrbreite reduzieren.  
Bei Erdüberdeckung ist eine Attikaerhöhung um 30 cm lieferbar.

Profilausführung siehe Foto!

Die Fotos der Profilausführungen zeigen zum Teil Sonderausstattungen.

Die Maßangaben auf den Seiten 11-15 zur Torlichte für die Durchfahrbreite und Durchfahrhöhe beziehen sich auf ein werkseitig eingebautes Hörmann-Sektionaltor mit Torantrieb.

# JUNDO ARME

## OPTA | SIGNA | CORVUS

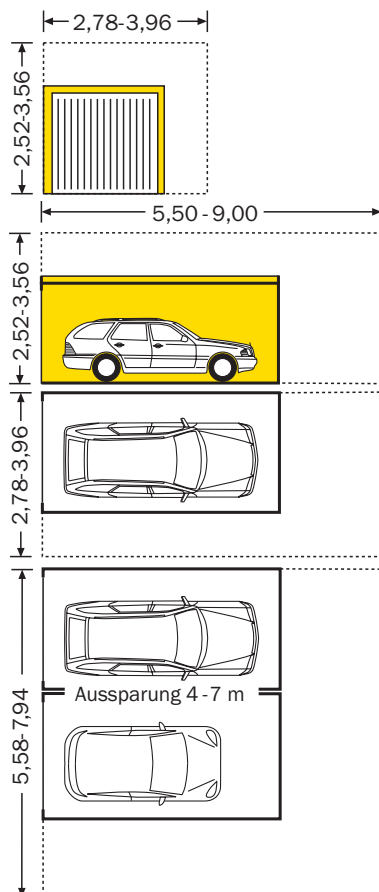
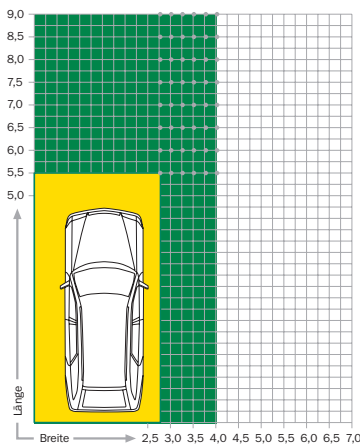

Außenmaße <sup>1</sup>			Torlichte	
L	B*	H	B <sup>2</sup>	H
5,50	2,78	2,52	2,40	2,02
6,00	2,88	2,65	2,50	2,14
6,50	2,98	2,77	2,58	2,27
7,00	3,08	2,90	2,58	2,39
7,50	3,18	3,02	2,75	2,52
8,00	3,28	3,19	2,75	2,65
8,50	3,38	3,31	3,00	2,77
9,00	3,46	3,56	3,00	3,00
	3,58		3,00	
	3,68		3,25	
	3,78		3,25	
	3,88		3,50	
	3,96		3,50	

<sup>1</sup> Jede Länge mit jeder Breite und jeder Höhe beliebig kombinierbar. Lesebeispiel siehe grüne Felder.

<sup>2</sup> Maßänderungen aufgrund unterschiedlicher Torkonstruktionen möglich.

Bei Erdüberdeckung ist eine Attikaerhöhung um 30 cm lieferbar.

**Profilausführung siehe Foto!**  
Die Fotos der Profilausführungen zeigen zum Teil Sonderausstattungen.

Die Maßangaben auf den Seiten 11-15 zur Torlichte für die Durchfahrbreite und Durchfahrhöhe beziehen sich auf ein werkseitig eingebautes Hörmann-Sektionaltor mit Torantrieb.



\* Jede Zwischenbreite im Raster von 2 cm herstellbar.

# PROFILE UND ABMESSUNGEN

## BINO

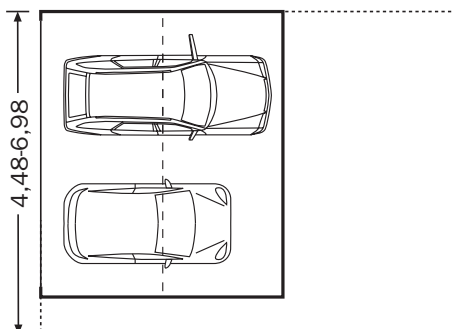
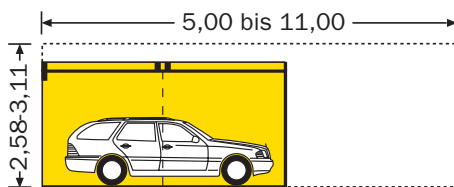
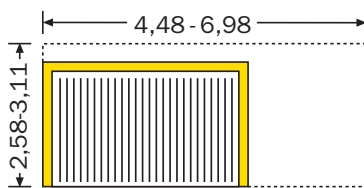
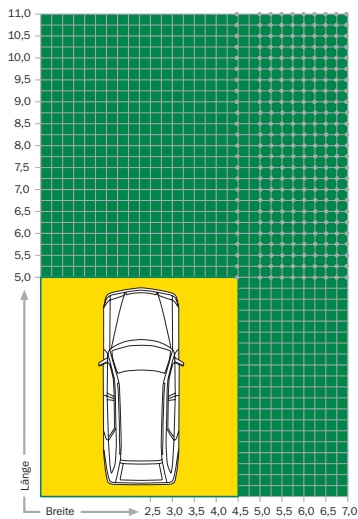

Außenmaße <sup>1</sup>			Torlichte	
L	B*	H	B**	H
5,00	4,48	2,58	3,75 (1,00-4,00)	1,98
5,25	4,85	2,70	4,00 (1,50-4,25)	2,10
5,50	4,98	2,82	4,25 (1,50-4,50)	2,22
5,75	5,23	2,95	4,50 (1,75-4,75)	2,35
6,00	5,35	3,07	4,50 (2,00-4,75)	2,47
6,25	5,48	3,11	4,75 (2,00-5,00)	2,50
6,50	5,60		4,75 (2,25-5,00)	
6,75	5,73		5,00 (2,25-5,25)	
6,95	5,85		5,00 (2,50-5,25)	
7,25	5,98		5,00 (2,75-5,50)	
7,50	6,10		5,00 (2,75-5,50)	
7,75	6,23		5,00 (2,75-5,50)	
8,00	6,35		5,00 (3,00-5,50)	
8,25	6,48		5,00 (3,00-5,50)	
8,50	6,60		5,00 (3,25-5,50)	
8,75	6,73		5,00 (3,25-5,50)	
9,00	6,85		5,00 (3,50-5,50)	
9,25	6,98		5,00 (3,50-6,00)	
9,50				
9,75				
10,00				
10,25				
10,50				
10,75				
11,00				

<sup>1</sup> Jede Länge mit jeder Breite und jeder Höhe beliebig kombinierbar. Lesebeispiel siehe grüne Felder.

Die Außenbreite vergrößert sich bei Erdlast um 2 cm je Seite.

Bei Erdüberdeckung ist eine Attikaerhöhung um 30 cm lieferbar.

Profilausführung siehe Foto!

Die Fotos der Profilausführungen zeigen zum Teil Sonderausstattungen.

Die Maßangaben auf den Seiten 11-15 zur Torlichte für die Durchfahrbreite und Durchfahrhöhe beziehen sich auf ein werkseitig eingebautes Hörmann-Sektonalor mit Torantrieb.



Zwischenlängen cm-genau herstellbar.

\* Zusätzliche Zwischenbreiten + 4 cm oder + 8 cm herstellbar.

\*\* Torpfostenbreite variabel herstellbar von 24 bis 174 cm, auch asymmetrisch.

# JUNDO ARMER

## DUO plus

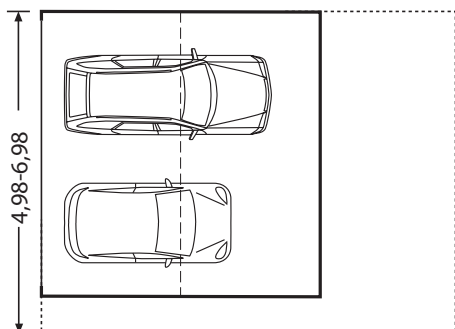
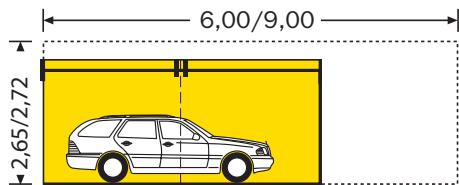
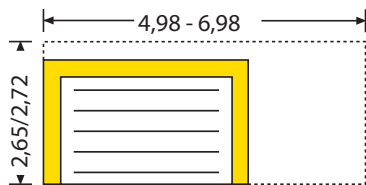
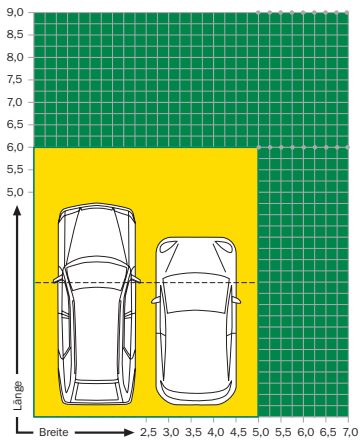

Außenmaße <sup>1</sup>			Torlichte	
L	B	H	B <sup>2, 3, 4</sup>	H
6,00	4,98	2,65	4,25	2,10
9,00	5,48	2,65	4,75	2,10
	5,73	2,65	5,00	2,10
	5,98	2,65	5,00	2,10
	6,23	2,72	5,00	2,10
	6,48	2,72	5,00	2,10
	6,73	2,72	5,00	2,10
	6,98	2,72	5,00	2,10

<sup>1</sup> Jede Breite mit der jeweiligen Länge kombinierbar. Lesebeispiel siehe grüne Felder.

<sup>2</sup> Tor und Türe auch nebeneinander möglich.

<sup>3</sup> Torbreiten auch kleiner oder größer möglich.

<sup>4</sup> Torstielbreiten variabel herstellbar.

**Profilausführung siehe Foto!**  
Die Fotos der Profilausführungen zeigen zum Teil Sonderausstattungen.

Die Maßangaben auf den Seiten 11-15 zur Torlichte für die Durchfahrbreite und Durchfahrhöhe beziehen sich auf ein werkseitig eingebautes Hörmann-Sektionaltor mit Torantrieb.

**Nur bei OTT!**

\* Torbreiten auch kleiner oder größer möglich.  
\*\* Torstielbreiten variabel herstellbar.

# FAHRRAD- UND MEHRZWECKRAUM

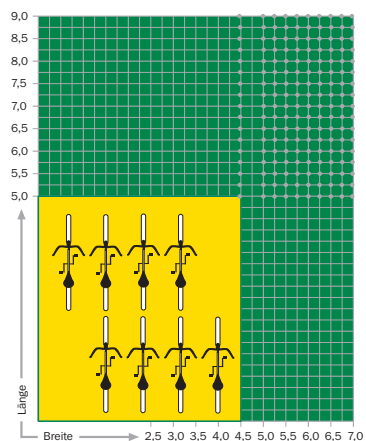
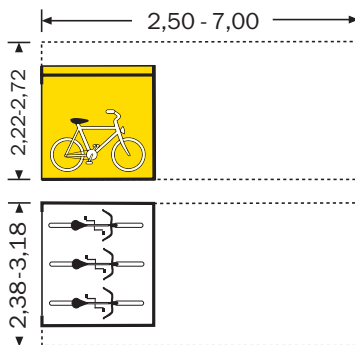
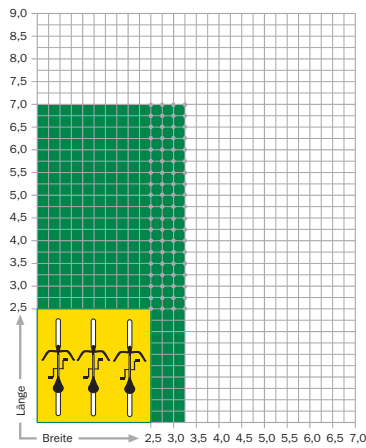

Außenmaße <sup>1</sup>			Außenmaße <sup>1</sup>		
L	B'	H	L	B'	H
2,50	2,38	2,22	4,48	5,00	2,45
2,75	2,48	2,34	4,85	5,25	2,58
3,00	2,58	2,47	4,98	5,50	2,70
3,25	2,68	2,59	5,23	5,75	2,82
3,50	2,78	2,72	5,35	6,00	2,95
3,75	2,88		5,48	6,25	3,07
4,00	2,98		5,60	6,50	3,11
4,25	3,08		5,73	6,75	
4,50	3,18		5,85	6,95	
4,75			5,98	7,25	
5,00			6,10	7,50	
5,25			6,23	7,75	
5,50			6,35	8,00	
5,75			6,48	8,25	
6,00			6,60	8,50	
6,25			6,73	8,75	
6,50			6,85	9,00	
6,75			6,98		
7,00					

<sup>1</sup> Jede Länge mit jeder Breite und jeder Höhe beliebig kombinierbar. Lesebeispiel siehe grüne Felder.

Tor- und Türöffnungen an jeder x-beliebigen Stelle einbaubar.

Auch andere Größen aus dem gesamten Garagenprogramm mit 4-seitig geschlossenen Wänden herstellbar. Fragen Sie an.

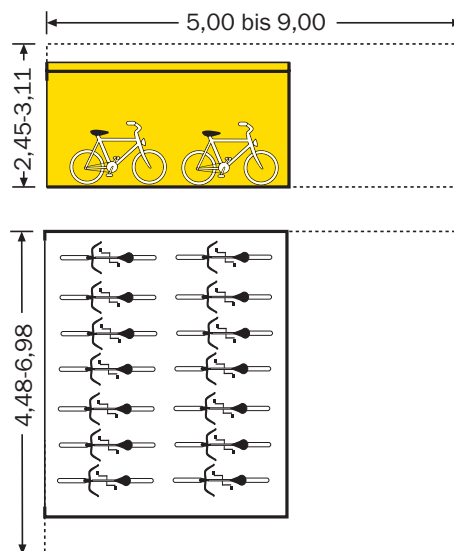



# UND MEF



Außenmaße <sup>1</sup>			Außenmaße <sup>1</sup>			Außenmaße <sup>1</sup>		
L	B*	H	L	B*	H	L	B*	H
2,50	2,38	2,22	5,50	2,78	2,52	5,00	4,48	2,45
2,75	2,48	2,34	6,00	2,88	2,64	5,25	4,85	2,58
3,00	2,58	2,47	6,50	2,98	2,77	5,50	4,98	2,70
3,25	2,68	2,59	7,00	3,08	2,89	5,75	5,23	2,82
3,50	2,78	2,72	7,50	3,18	3,02	6,00	5,35	2,95
3,75	2,88		8,00	3,28	3,19	6,25	5,48	3,07
4,00	2,98		8,50	3,38	3,31	6,50	5,60	3,11
4,25	3,08		9,00	3,46	3,56	6,75	5,73	
4,50	3,18			3,58		6,95	5,85	
4,75				3,68		7,25	5,98	
5,00				3,78		7,50	6,10	
5,25				3,88		7,75	6,23	
5,50				3,96		8,00	6,35	
5,75						8,25	6,48	
6,00						8,50	6,60	
6,25						8,75	6,73	
6,50						9,00	6,85	
6,75						9,25	6,98	
7,00						9,50		
						9,75		
						10,00		
						10,25		
						10,50		
						10,75		
						11,00		

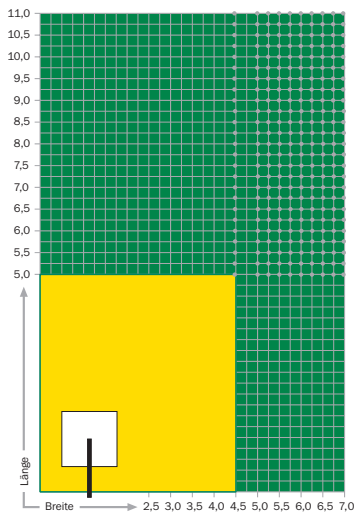

<sup>1</sup> Jede Länge mit jeder Breite und jeder Höhe beliebig kombinierbar.  
Lesebeispiel siehe grüne Felder.

Tor- und Türöffnungen an jeder x-beliebigen Stelle einbaubar.

**Auch andere Größen aus dem gesamten Garagenprogramm mit 4-seitig geschlossenen Wänden herstellbar. Fragen Sie an.**

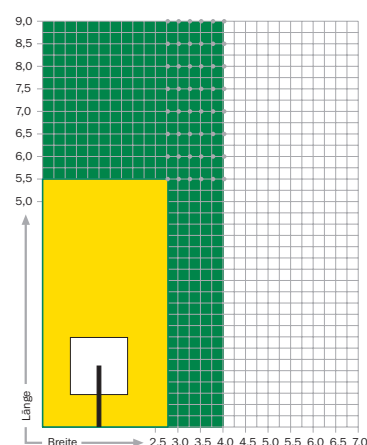
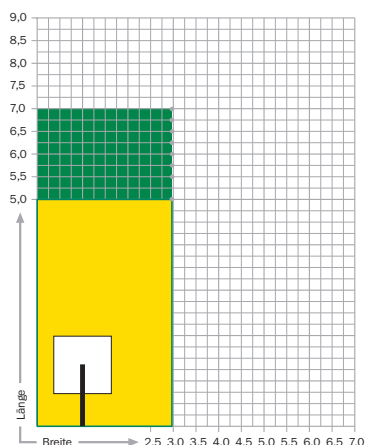
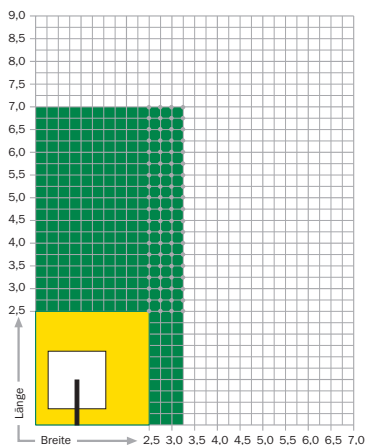

# WEITERE RAUMBAUSTEINE

## Carport – überdachter Stellplatz

Variabel in Form und Ausführung, analog zur Garagentechnik. Den Carport gibt es in Kombination mit einer daneben oder dahinter stehenden Garage (siehe Seite 4). Ferner sind auch völlig frei stehende Carports mit 4 verputzten Betoneckstützen oder eingerückten Stahlstützen lieferbar.

Außenmaße		
L	B	H
5,0 - 9,0	2,50 - 3,98	2,50 - 4,00

## Regenwasserspeicher

Ressourcenschonung lohnt sich. Der Platz unter der Garage kann ökologisch sinnvoll genutzt werden durch eine wasserdichte Wanne mit den gleichen Abmessungen wie die Garage und einem Speichervolumen von 5 bis 15 m<sup>3</sup>.

## Parkierungsanlage

Erdüberdeckte Tiefgaragen oder Parkdecks, bestehend aus vorgefertigten, einzeln abschließbaren Raummodulen.

## Small-House

Die geniale Lösung für Mini-Pkws, Motorräder oder einfach als Nutzraum. Small-House kann in 25 cm Rasterschritten in einer Länge von 250 cm bis 700 cm ausgeführt werden. Die Breite variiert von 238 cm bis 318 cm im 2-cm-Raster (5 Höhen: 222, 234, 247, 259 und 272 cm). Die Torfront kann mit Schwing-, Sectional- oder Flügeltor oder mit Tür oder völlig geschlossen ausgeführt werden.

## Parklift-Garage

(für 2 bzw. 4 Pkws übereinander)

Mit hydraulischem Parklift: unabhängiges Parken, zweifach übereinander. Zwei Bauteile, eines versenkt, sichtbare Höhe ca. 3,1/3,5 m.

Außenmaße		
L	B	H
6,00	2,78	4,80
6,00	bis	4,95
6,00	5,48	5,30

## Mehrzweckraum – vierseitig geschlossen

Freie Anordnung von Türen, Fenstern etc.

Als Multifunktionsraum, z. B. Garagenkeller, Kellerersatzraum, Technikraum für Heizung, Hobbyraum oder Werkstatt.

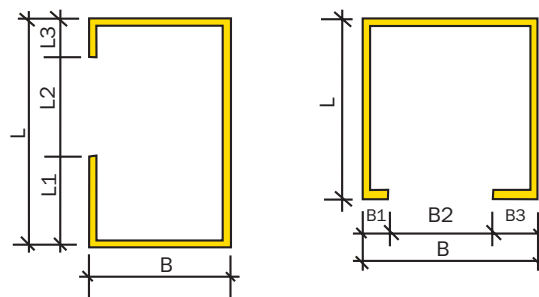

## Anbau – praktische Ergänzungen

Erweiterungsmöglichkeit für jede Garage, seitlich oder an die Rückwand angebaut.

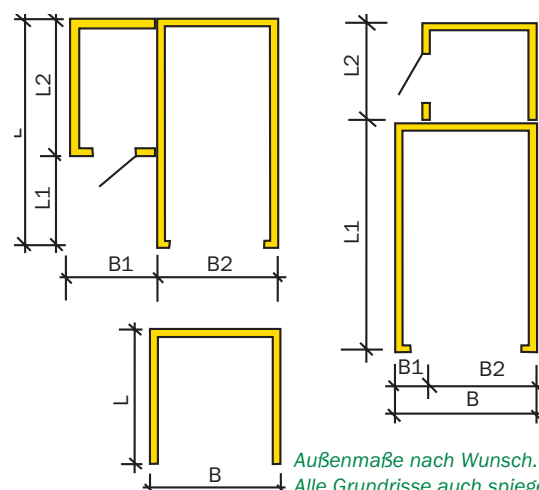

Außenmaße nach Wunsch.  
Alle Grundrisse auch spiegelbildlich.

# RAUMBALL



## MULTO

### Grenzgaragen und Nebenräume

Auch für schräge Grenz- oder Grundstücksverläufe bietet das OTT- System Lösungen.

Fragen Sie uns.

*Außenmaße nach Wunsch.  
Alle Grundrisse auch spiegelbildlich.*

**Schräger Grenzverlauf**

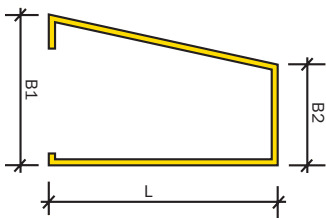

**Schräger Grenzverlauf**

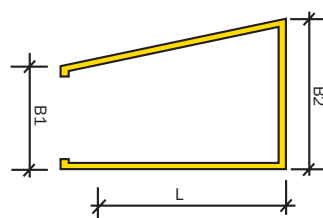

**Schräger Grenzverlauf**

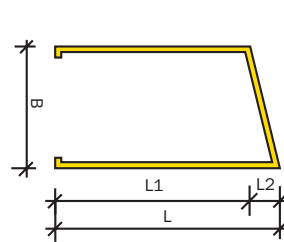

**Schräger Grenzverlauf**

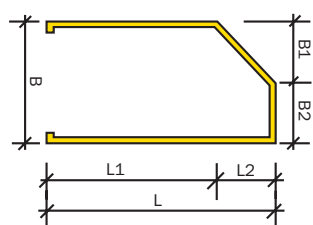

**Variable Torbreite**

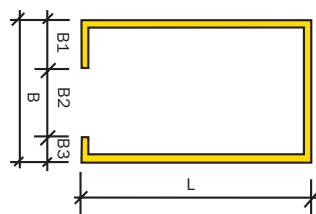

**Grenzabstand z.B. 2,50 m**

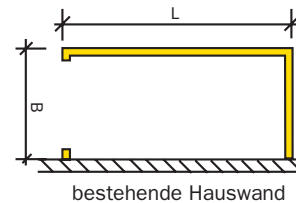

**Grenzabstand z.B. 2,50 m**

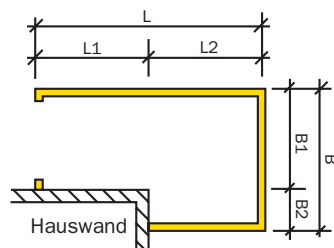

**Grenzabstand z.B. 2,50 m**

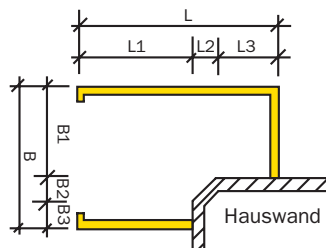

**Grenzabstand z.B. 2,50 m**

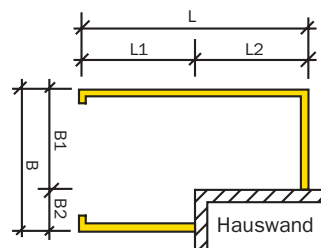

# BESUCHEN SIE DEUTSCHLANDS GRÖSSTE GARTEN- UND GARAGEN- AUSSTELLUNG.

[www.ott-garagen.de](http://www.ott-garagen.de)



**Gebrüder OTT Betonwerke GmbH & Co. KG**

Max-Eyth-Straße 50 | 72622 Nürtingen

Tel.: 07022 / 4004 - 131

Fax: 07022 / 4004 - 300

E-Mail: [info@ott-garagen.de](mailto:info@ott-garagen.de)

Änderung in Design, Technik und Ausstattung vorbehalten.

